

## Skalerbar og brukervennlig styring av solskjerming

**sunsync** er utformet til å dekke alle behov uansett prosjektstørrelse, kompleksitet eller prisnivå.

**sunsync** kan integreres og optimeres i forhold til bygningens andre styresystemer og via gatewayer kommunisere med de mest alminnelige CTS-protokollene.

**sunsync** kan skaleres slik at systemet oppfyller den enkelte brukers behov.

**sunsync 200** er en konkurransedyktig løsning basert på analoge motorreleer, styrt via den avanserte **sunsync** værstasjonen. Styringen er godt egnet til mellomstore og store anlegg.

- Enkel installasjon
- Analog enveiskommunikasjon mellom motorreleene
- Kun værstasjon og grensesnitt skal programmeres
- Motorreleer er innbygd i bokser som tillater at de monteres i nærheten av motorene
- Mulighet for trådløse betjeningspaneler med batteri
- Integrerbar med eksterne systemer via Bacnet og KNX
- Betjening fra PC, nettbrett eller smarttelefon via webserver
- Avansert timerfunksjon

|  | STANDARD | TILLEGGSUT-STYR | MERKNADER                           |
|--|----------|-----------------|-------------------------------------|
| <b>BUSSYSTEM</b>   |          |                 |                                     |
| Analog buss (1-veis kommunikasjon)                           | X        |                 |                                     |
| <b>STYRINGSSTRATEGI</b>                                      |          |                 |                                     |
| Komfortstrategi  | X        |                 | Kan ikke utføres for persienner     |
| Auto/Manuell   | X        |                 |                                     |
| <b>GRENSENITT/DISPLAY</b>                                    |          |                 |                                     |
| Webserver for tilkobling av PC, nettbrett eller smarttelefon | X        |                 | Understøttes også av iPhone og iPad |
| Sentralt display   |          | X               |                                     |
| Brukertilpasset grensesnitt for smarttelefon/nettbrett/PC    |          | X               |                                     |
| BACnet grensesnitt for CTS el. lign.                         |          | X               | BACnet IP/BACnet MS/TP              |
| Modbus grensesnitt for CTS el. lign.                         |          | X               | MODBUS IP                           |
| KNX grensesnitt for CTS el. lign.                            |          | X               | KNX IP/KNX TP                       |
| <b>STYRESENTRAL/VÆRSTASJON</b>                               |          |                 |                                     |
| Soneantall   | 8        | X               | Kan utbygges med flere soner        |
| Lux-føler  | 5        |                 |                                     |
| Pyranometer (W/m <sup>2</sup> )                              | 5        |                 |                                     |
| Nedbørsføler   | 1        |                 |                                     |
| Temperaturføler utvendig                                     | 1        |                 |                                     |
| Vindføler  | 1        |                 |                                     |
| Vindretningsføler  | 1        |                 |                                     |
| GPS  |          | X               |                                     |
| Innganger for vinduspusserbryter eller alarm                 | 8        |                 | Kan utbygges med flere innganger    |
| Suntracking  | X        |                 | Kun for persienner                  |
| <b>MOTORKONTROLLER/BETJENINGSPANEL</b>                       |          |                 |                                     |
| Antall motorer pr. relé                                      | 4        |                 |                                     |
| Inngang for kablet betjeningspanel                           | 4        |                 |                                     |
| Inngang for trådløse brytere m. batteri                      | 4        |                 |                                     |
| Tilbakemelding om posisjon og vinkling - sonenivå            | X        |                 | Opp/Ned + vinkling i prosent        |
| Tilbakemelding om feil på følere                             | X        |                 |                                     |

# sunsync™ 200

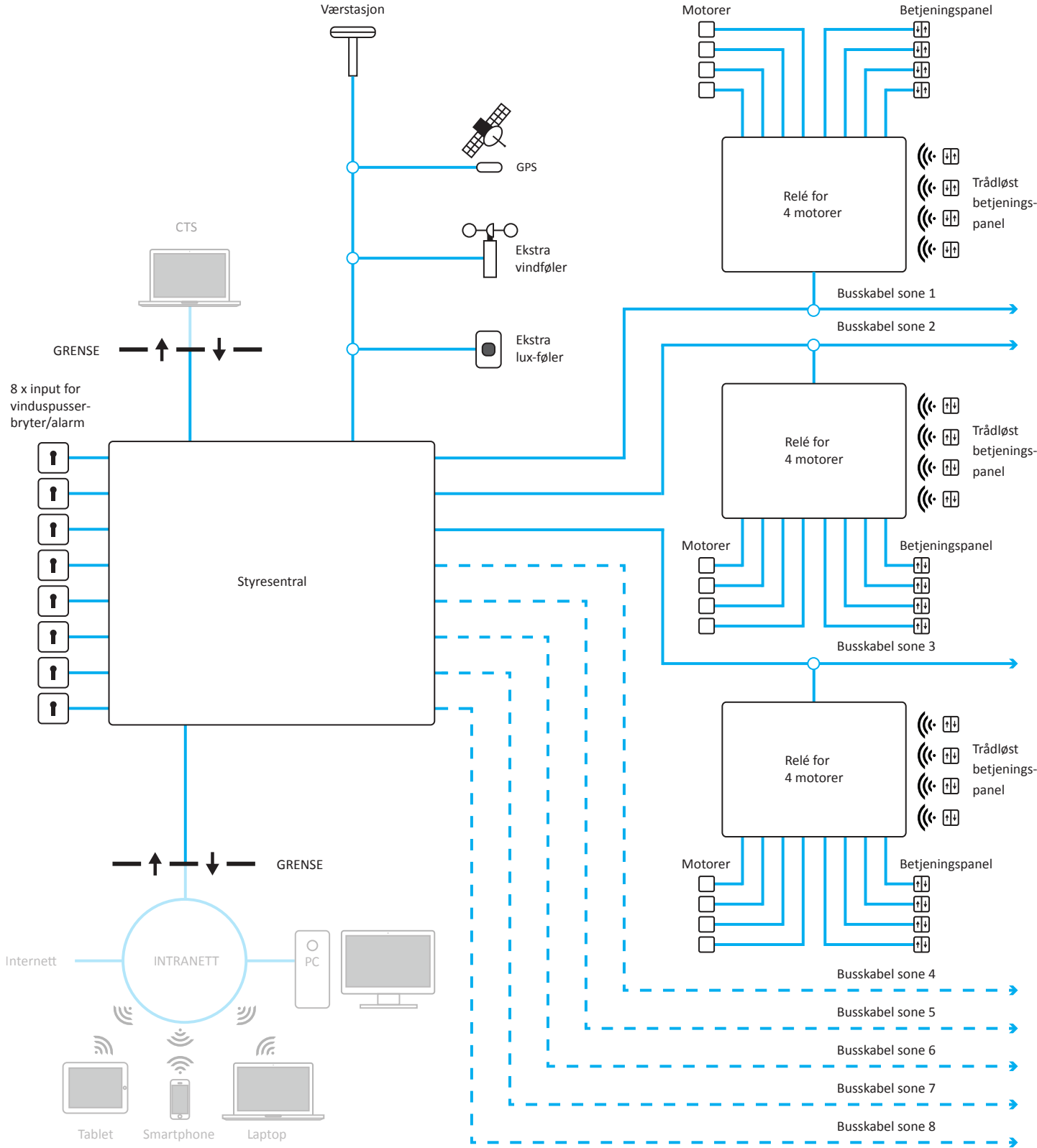

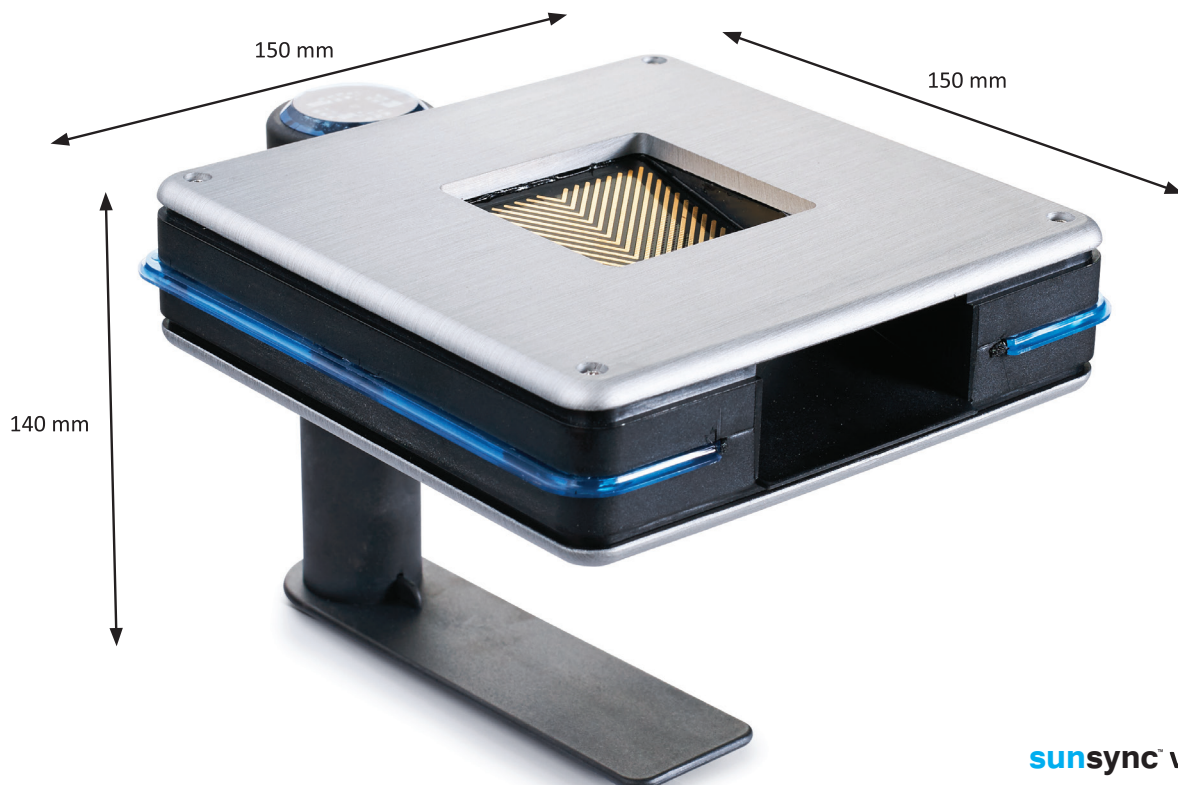
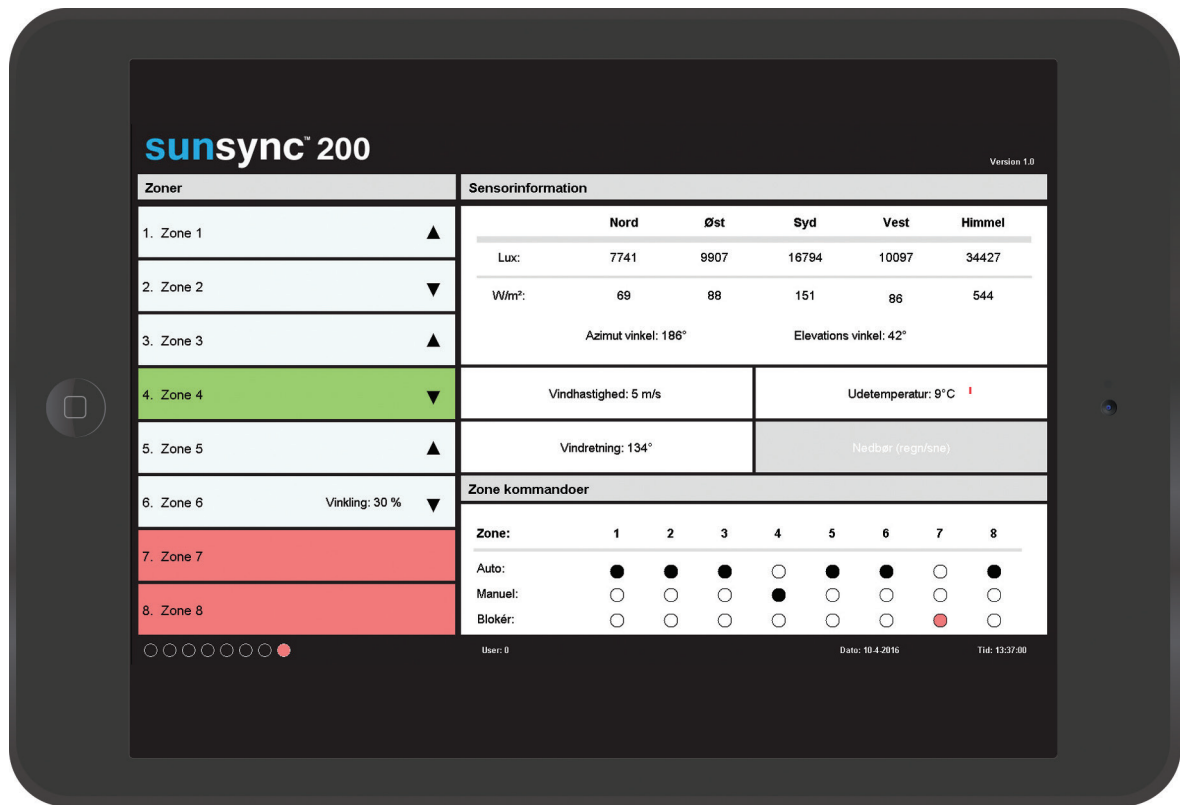

For mer informasjon om **sunsync** kontakt:

**blendex**<sup>®</sup>

[blendex.dk](http://blendex.dk)

**Fischer**<sup>®</sup>

[fischer-danmark.dk](http://fischer-danmark.dk)

**KViNT** | **blendex**

[kvintblendex.no](http://kvintblendex.no)